

Technische Information • Datenblatt

FCU

Ölbrennwertkessel

Ausgabe April 2024
Techn. Änderungen im Sinne der
Produktverbesserung vorbehalten!

Öl-Brennwertkessel
nach DIN EN 303

Nennwärmeleistungsbereich:
6,9 - 30,9 kW

 Produkt-Ident Nr.
0035 CP 101



Abmessungen

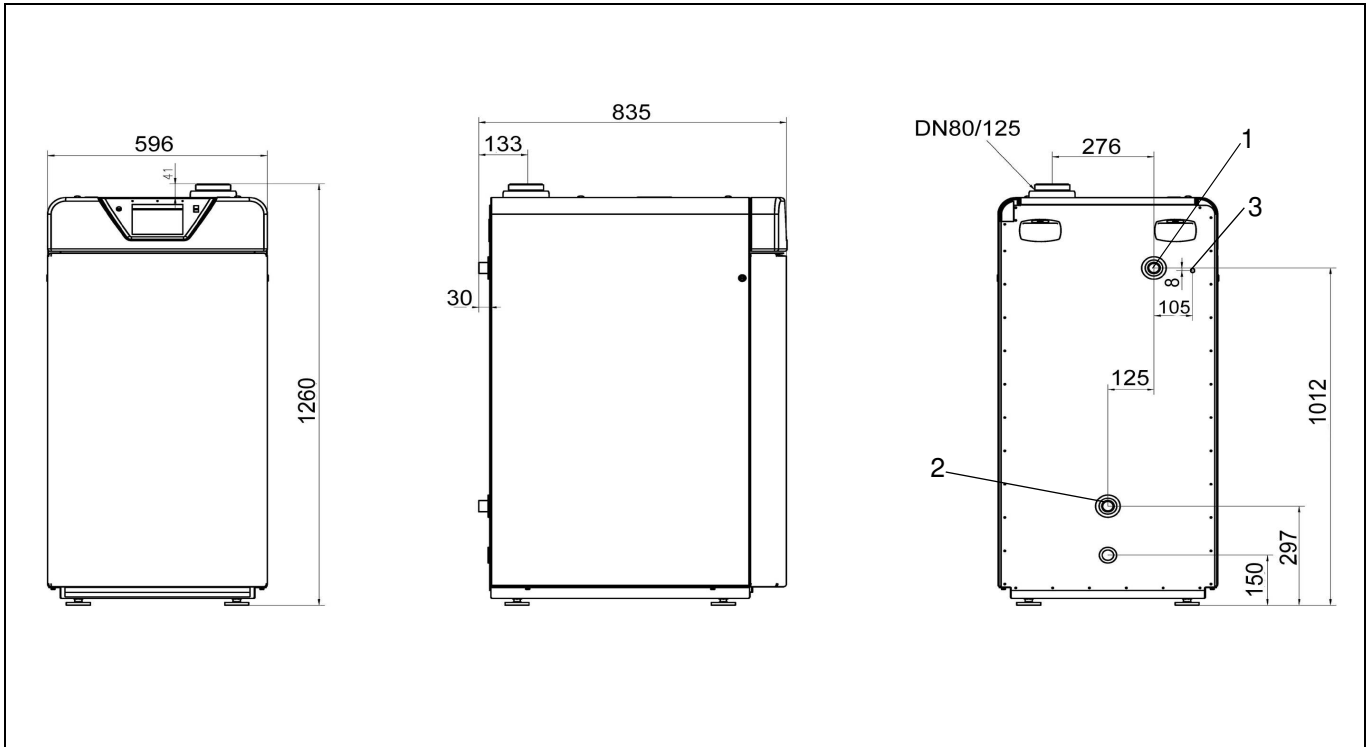

- 1 Vorlauf R1"
- 2 Rücklauf R1"
- 3 Öleitungsanschluss Cu-Rohr Ø 6 mm (R3/8")

Technische Daten

Typ		FCU 17-Z	FCU 25-Z	FCU 30-Z	FCU 21-M	FCU 30-M
Nennwärmebelastung	kW	7,0 - 17,0	17,0 - 24,2	17,0 - 30,0	7,0 - 21,0	13,6 - 30,0
Nennwärmeleistungsbereich (80/60°C)	kW	6,9 - 16,6	16,6 - 23,6	16,6 - 29,5	6,9 - 20,5	13,2 - 29,5
Nennwärmeleistungsbereich (50/30°C)	kW	7,3 - 17,5	17,5 - 25,1	17,5 - 30,9	7,3 - 22,2	14,0 - 30,9
Wirkungsgrad bei Teillast 30%, T_R 30°C bezogen auf H_i	%	102,0	102,3	102,5	102,3	102,5
Max. Abgastemperatur bei 80/60°C	°C	47 - 52	52 - 54	52 - 55	47 - 53	52 - 55
Max. Abgastemperatur bei 50/30°C	°C	30 - 32	32 - 33	32 - 35	30 - 32	32 - 35
Abgasmassenstrom (13% CO ₂)	g/s	7,3	10,4	12,9	9,1	12,9
Abgasanschluss Ø	mm	80/125				
CO ₂	Vol%	13,0 ± 0,5				
Max. Betriebsdruck	bar	3				
Wasserseitiger Widerstand bei $\Delta T = 20K$	mbar	< 35				
Wasserinhalt	l	100				
Leistungsaufnahme min./max.	W	109 / 204			40 / 180	
Abmessungen (T x H x B)	mm	835 x 1264 x 596				
Gewicht (mit Verpackung)	kg	176				
Schutzart	IP	40				
Schalleistungspegel	dB(A)	55				
Anschlüsse Kessel-Vorlauf/Rücklauf	R	1" AG				
Feuerraumdruck	mbar	0,30 / 0,75	0,75 / 2,00	0,75 / 2,50	0,30/1,00	0,5-2,50

Bauhöhentabelle (siehe Rückseite)

Hinweis:

1. Die angegebenen Maße sind die gestreckten Längen der Abgasanlage im senkrechten Teil (ohne Versatz entspricht das der Bauhöhe)
2. Der horizontale Teile sollte 2 m nicht überschreiten.
3. Der Revisionsbogen und der Kaminanschlussbogen sind bereits berücksichtigt (jeweils 87°).
4. Annahmen für die Berechnung nach EN 13384-1,
1,0 m der Abgasleitung über Dach,
2,5 m der Abgasleitung im Kaltbereich,
Schachanlage: 135 x 135 (DN80) bzw. 165 x 165 (DN110),
130 x 130 (DN80 flex) bzw. 165 x 165 (DN110 flex),
Wärmedurchlasswiderstandsgruppe III.

Bei relevanten Abweichungen der zu planenden Abgasanlage muss eine Neuberechnung erfolgen.



Garantieansprüche bestehen nur bei fachgerechter Installation kompletter Giersch-Abgasanlagen. Waa-gerechte Leitungen müssen zur sicheren Kondensatabführung mit ausreichendem Gefälle zum Kessel verlegt werden. Wir empfehlen schon in der Planungsphase die Abgasanlage mit dem zuständigen Bezirksschornsteinfegermeister abzustimmen. Alle Rohre sind kürzbar.

Bauhöhentabelle

FCU		17-Z	25-Z	30-Z	21-M	30-M
		Bausätze / maximale Gesamthöhe in m				
raumlufthängig, starres Rohr						
DN80	PP1	36 m	20 m	15 m	26 m	15 m
DN80-110	PP1.1	-	-	< 50 m	-	< 50 m
raumlufthängig, flexibles Rohr						
DN80	PP1	31 m	16 m	11 m	21 m	11 m
DN80-110	PP1.1	-	< 50 m	46 m	< 50 m	46 m
raumluftunabhängig, starres Rohr						
DN80/125	PP2	8 m	11 m	8 m	10 m	8 m
raumluftunabhängig, flexibles Rohr						
DN80/125	PP2	7 m	9 m	6 m	10 m	6 m
DN80/125-110	PP2.1	-	-	9 m	-	9 m
Außenwand, Edelstahl						
DN80/125	PP4	5 m	8 m	9 m	7 m	9 m
Dachheizzentrale						
DN80/125	PP3	9 m	10 m	7 m	12 m	7 m

Alle in dieser technischen Unterlage festgelegten Informationen sowie die von uns zur Verfügung gestellten Zeichnungen, Fotos und technischen Beschreibungen bleiben unser Eigentum und dürfen ohne unsere vorherige schriftliche Erlaubnis nicht vervielfältigt werden.

Änderungen vorbehalten.

G I E R S C H

Giersch GmbH • Brenner und Heizsysteme
 Adjutantenkamp 18 • D-58675 Hemer •
 Telefon 02372/965-0 • Telefax 02372/61240
 E-Mail: info@giersch.de • Internet: <http://www.giersch.de>

